



IMPORTA Y DISTRIBUYE: **AKAN S.A.** AV. BELGRANO 2804 DON TORCUATO (1611)
BUENOS AIRES . ARGENTINA . C.U.I.T.: 30-70813000-8 . HECHO EN CHINA
WWW.DAIHATSUHERRAMIENTAS.COM.AR



MANUAL DE USUARIO
**DESMALZADORA
BORDEADORA
MOCHILA
A EXPLOSIÓN**

DM522M 52cc



GRACIAS POR ADQUIRIR UN PRODUCTO DAIHATSU®
LEA ATENTAMENTE ESTE MANUAL ANTES
DE OPERAR LA HERRAMIENTA.

ÍNDICE

ESPECIFICACIONES TÉCNICAS	2
INFORMACIÓN SOBRE LA MÁQUINA	3
SEGURIDAD GENERAL	4
SEGURIDAD PERSONAL	4
DESCRIPCIÓN DE COMPONENTES	5
PREPARACIÓN DEL COMBUSTIBLE	6
CONOCIENDO LA HERRAMIENTA	6
MONTAJE	8
OPERACIÓN Y FUNCIONAMIENTO	11
CONSEJOS PARA EL USO CORRECTO	13
MANTENIMIENTO	15
ALMACENAJE	16
MEDIO AMBIENTE	17
SOLUCIÓN DE PROBLEMAS	17
GARANTÍA	19

ESPECIFICACIONES TÉCNICAS

TIPO DE MOTOR	Monocilíndrico de 2T
REFRIGERACIÓN	Por aire
CILINDRADA	51,7 cc
POTENCIA MÁXIMA	1450 w
VELOCIDAD MÁXIMA DE LA CUCHILLA	10000 Rpm
VELOCIDAD MÁXIMA DE LA TANZA	10000 Rpm
DIÁMETRO DE LA CUCHILLA	10" (255 mm)
DIÁMETRO DEL CORTE CON TANZA	17" (430 mm)
GROSOR DE LA TANZA	2,4 mm
LONGITUD DE LA TANZA	6 metros
LONGITUD DEL EJE (RÍGIDO + FLEXIBLE)	1430 mm + 870 mm
DIÁMETRO DEL EJE	28 mm
TANQUE DE COMBUSTIBLE	1.16 Litros
NIVEL DE RUIDO LwA	114 dB
GARANTÍA	12 meses



Este símbolo indica que este producto no debe eliminarse con otros residuos domésticos. Para evitar posibles daños al medio ambiente o la salud por la eliminación incontrolada de residuos, recíclelos responsablemente para promover la reutilización sostenible de los recursos materiales. Para desechar la máquina, póngase en contacto con el sector de Cuidado del Medio ambiente de su municipio. Ellos le indicarán que hacer con la unidad para su reciclaje seguro.

CERTIFICADO DE GARANTÍA

LA GARANTÍA PODRÍA QUEDAR ANULADA DE NO HABER RESPETADO LAS INSTRUCCIONES DE ESTE MANUAL

GARANTÍA



GUARDE ESTA HOJA PARA FUTURA REFERENCIA

Esta **GARANTÍA** tiene validez por **12 MESES** para reponer la o las partes que a su juicio, y DETERMINADO POR EL SERVICIO TÉCNICO OFICIAL, presenten defectos de material o de armado, habiendo sido usada la máquina siguiendo las especificaciones técnicas indicadas en el respectivo manual. El departamento Técnico se reserva el derecho de desconocer la garantía si la máquina ha sido mal usada o maltratada o intentado reparar por terceros; no reconoce otra garantía verbal o escrita, no siendo la que se encuentra en el manual acompañando a la DESMALEZADORA MOCHILA.

No serán consideradas en garantía todas aquellas partes que hubieran sufrido desgaste por el uso normal. Para hacer efectiva ésta garantía es indispensable remitir la unidad completa entendiéndose ésta con su equipo original de fábrica a nuestro CENTRO DE SERVICIO TÉCNICO con los gastos de transporte a cargo del cliente.

ES INDISPENSABLE LA PRESENTACIÓN DE LA FACTURA DE COMPRA PARA QUE ÉSTA GARANTÍA TENGA VALIDEZ.

GARANTÍA POR 12 MESES

Fecha de compra / / Factura n°

Apellido y nombre o razón social del comprador

Dirección Cód. Postal

Ciudad Provincia

FIRMA VENDEDORA

GARANTÍA POR 12 MESES

Fecha de compra / / Factura n°

Apellido y nombre o razón social del comprador

Dirección Cód. Postal

Ciudad Provincia

FIRMA VENDEDORA

INFORMACIÓN SOBRE LA MÁQUINA

Esta **Desmalezadora a explosión** ha sido manufacturada bajo estrictos estándares de calidad para una performance superior. Se trata de una herramienta fácil de emplear y que, con el debido cuidado, le brindará varios años de servicio. Para obtener un mejor rendimiento de la herramienta hemos redactado el presente manual de instrucciones, téngalo en cuenta cada vez que le surja alguna duda sobre su uso. También le solicitamos especial atención a las normas de seguridad.

MUY IMPORTANTE

⚠ Si al desembalar la herramienta detectara algún daño producido durante el transporte, **NO LA UTILICE**. Contróla en alguno de los talleres autorizados y de ser necesario que sea reparada. Siga con atención las instrucciones de mantenimiento.

⚠ **Antes de comenzar a operar la máquina, lea atentamente todas las instrucciones que se encuentran en los calcos de la máquina y en los manuales.**

Familiarícese totalmente con los controles y el uso correcto de la herramienta. Ésta máquina no está destinada para ser usada por niños o personas con capacidades físicas, sensoriales o mentales disminuidas. Los niños deben ser supervisados para asegurarse que no jueguen con la máquina.

**GRACIAS POR HABER LEIDO ESTE MANUAL
YA PUEDE COMENZAR A UTILIZAR
SU HERRAMIENTA.**

Por favor preste especial atención cuando vea el siguiente símbolo de advertencia:

WARNING - PRECAUCIÓN - ATENCIÓN

Este símbolo es empleado para alertar al usuario sobre operaciones y usos que implican riesgo de daño físico o peligro de muerte cuando las instrucciones no son seguidas estrictamente.

 **POR RAZONES DE SEGURIDAD ESTA MÁQUINA NO DEBE SER UTILIZADA POR PERSONAS QUE NO ESTÉN FAMILIARIZADAS CON SU OPERACIÓN.**

SIMBOLOGÍA UTILIZADA EN LA HERRAMIENTA



SEGURIDAD GENERAL

⚠ ADVERTENCIA: Inspeccione el área de trabajo previamente a la puesta en marcha del equipo. Retire todos los residuos u objetos, como piedras, cristales, alambres, etc., que puedan rebotar, salir despedidos o causar cualquier daño o lesión durante el trabajo de corte. • Inspeccione el equipo antes de utilizarlo en busca de posibles piezas desgastadas, sueltas, ausentes o dañadas. • No utilice el equipo si no se encuentra en perfecto estado de funcionamiento. • Mantenga las superficies exteriores limpias de aceite y combustible. • Nunca ponga en marcha el motor en un lugar cerrado o sin ventilación. • La inhalación de los gases del tubo de escape puede causar la muerte. • Controle que el arnés no esté dañado. • Controle el protector del accesorio de corte en busca de daños. • Asegúrese de que la cuchilla esté centrada, afilada y sin grietas. • Asegúrese que la tuerca que ajusta la cuchilla esté suficientemente apretada. • Controle todo el equipo en busca de tuercas y tornillos flojos. • **No fume mientras trabaja con la herramienta.**

SEGURIDAD PERSONAL

• Utilice siempre protección para los ojos y para los oídos cada vez que utilice la herramienta o vaya a realizar trabajos de reparación o mantenimiento. Así impedirá que cualquier objeto que pueda salir despedido le provoque lesiones. • Durante el trabajo no esté descalzo ni use calzado abierto. • Utilice mascarilla o dispositivo respirador siempre que opere el equipo en entornos polvorientos. • El cabello debe estar siempre por encima de los hombros. Asegure bien cualquier objeto colgante (pulseras ó cadenas). Evite usar prendas anchas o colgantes para evitar enganches con la piezas móviles. • No ponga en marcha este equipo si está bajo los efectos de: alcohol, drogas ó medicación. • Siempre que ponga en marcha el equipo mantenga el área despejada de niños, animales y/o espectadores curiosos. • Durante el trabajo el operador debe asegurarse de que ninguna otra persona se aproxime a menos de 15 metros de la máquina. Cuando se trabaje en equipo los operadores deberán mantener una distancia mínima entre sí de al menos 15 metros. • Agarre firmemente la empuñadura de la desmalezadora. **Camine, nunca corra.** • Mantenga las empuñaduras libres de aceite y combustible. • Esté atento a las condiciones meteorológicas. Si las condiciones del tiempo empeoran mientras está trabajando, pare y termine más tarde. **Es peligroso operar la herramienta bajo la lluvia.**

⚠ ADVERTENCIA: la desmalezadora puede despedir objetos con gran fuerza. Estos objetos pueden causar severas lesiones en los ojos. Utilice siempre protectores homologados.

MANEJO DEL COMBUSTIBLE

• Asegúrese de que no haya chipas o llamas (evite fumar, producir fuego abierto o cualquier actividad que pueda producir chispas). • Mezcle y vierta el combustible en un lugar abierto; almacene el combustible en un lugar fresco, seco y bien ventilado, y siempre dentro de un contenedor homologado para tal fin. • No fume mientras esté manipulando el combustible o el equipo. • Asegúrese de que el aparato se encuentre apropiadamente armado y en buenas condiciones de funcionamiento. • No reponga combustible con el motor encendido o si este está caliente. • Evite los derrames de combustible o aceite. En caso de derrame, antes de poner en marcha el motor, limpie todo el resto de combustible derramado sobre todo en la empuñadura. • Antes de poner en marcha el motor, aléjese como mínimo 3 metros del lugar de reposición de combustible y observe si hay derrames.

en el sistema y la máquina se detenga, esto dejará libre de restos de combustible al carburador. **5.** Deje que el motor se enfríe aproximadamente durante 5 minutos. **6.** Retire la bujía vea el punto 'Mantenimiento de la bujía'. **7.** Coloque una cucharadita colmada de aceite para motores de 2 tiempos en la cámara de combustión a través del alojamiento de la bujía. Tire del cordel del arranque varias veces para que el aceite se distribuya por las paredes del cilindro. Vuelva a colocar la bujía. **8.** Limpie las partes exteriores de la máquina. **9.** Guarde la máquina en un lugar seco, fresco y libre de polvo. **10.** Evite la cercanía con fertilizantes u otros productos químicos de uso en jardinería que puedan tener substancias que ataquen los metales.

MEDIO AMBIENTE

Cuando llegue el momento de desechar la máquina **NO LA PONGA ENTRE LOS RESIDUOS DOMÉSTICOS.** Consulte con sus autoridades locales acerca de los puntos de recepción para su disposición final o reciclaje. Deshágase de ella de una forma que resulte segura para el medio ambiente. El material del embalaje también debe ser reciclado de acuerdo a las normas locales.

SOLUCIÓN DE PROBLEMAS

Si la máquina no funcionara correctamente siga estas instrucciones para resolver el problema. Si el problema persiste contacte a su Concesionario o a un Centro de Servicios UNICAMENTE, según consta en el Certificado de Garantía.

PROBLEMA	CAUSA PROBABLE	SOLUCIÓN
El motor no arranca	No se sigue correctamente el procedimiento de arranque.	Siga las instrucciones sobre el arranque.
	Bujía carbonizada o mojada.	Limpie la bujía o cámbiela por una nueva.
	Ajuste incorrecto del carburador.	Recurra a un Centro de Servicios Autorizados.
El motor arranca pero no entrega toda su potencia	Ajuste incorrecto de la palanca del cebador.	Ajuste la palanca del cebador a 
	Filtro de aire sucio.	Limpie el filtro de aire.
	Ajuste incorrecto del carburador.	Recurra a un Centro de Servicios Autorizados.
El motor no funciona con suavidad	Luz de bujía incorrecta.	Limpie la bujía y ajuste la luz al valor indicado.
	Bujía carbonizada o mojada.	Limpie la bujía o cámbiela por una nueva.
	Ajuste incorrecto del carburador.	Recurra a un Centro de Servicios Autorizados.
El motor humea excesivamente	Proporción incorrecta de la mezcla de combustible.	Vea las instrucciones del manual. Página 6
	Ajuste incorrecto del carburador.	Recurra a un Centro de Servicios Autorizados.

engranajes cónicos. Para engrasarlo proceda de la siguiente manera: **1.** Afloje y quite el tornillo (B). **2.** Agregue grasa con una pistola de engrasado. **3.** Vuelva a colocar el tornillo de acceso.

MANTENIMIENTO DEL FILTRO DE AIRE (Figura 16)

Un filtro de aire sucio reduce la potencia del motor porque disminuye el caudal de aire al carburador. Debe ser controlado cada 25 horas de uso y limpiado o reemplazado si fuera necesario. Si trabaja en ambientes polvorientos el control debe hacerse con mayor frecuencia.

Procedimiento: **1.** Retire el filtro de aire. **2.** Retire el elemento filtrante. **3.** Limpie el filtro golpeándolo o sopleteándolo. **4.** Ármelo en orden inverso al desarme. **NOTA:** Nunca limpie el filtro de aire con solventes o nafta. Limpie el filtro con aire comprimido o golpeándolo contra una superficie rígida.



Figura 14



Figura 15

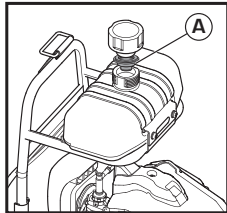

Figura 16

MANTENIMIENTO DE LA CUCHILLA

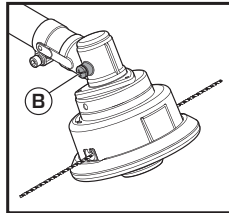
Cuando los bordes cortantes se encuentren desafilados, deben afilarse. Un afilado incorrecto puede ser causa de una excesiva vibración durante la marcha. Descarte la cuchilla si está doblada, mellada o agrietada en cualquier lugar.

NOTA: Cuando afile la cuchilla es importante mantener el ángulo del filo original y el radio en la base del filo para evitar grietas.

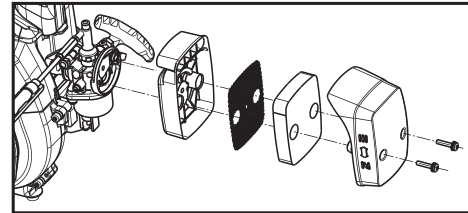
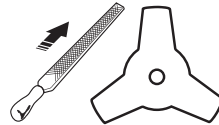

PUESTA EN SERVICIO DESPUÉS DE UN PERÍODO LARGO DE ALMACENAJE

1. Retire la bujía. **2.** Tire del cordel con la máquina invertida para quitar los restos de aceite de la cámara de combustión. **3.** Limpie la bujía y sus contactos o coloque una bujía nueva. **4.** Cargue el tanque con mezcla fresca y ponga en marcha el motor siguiendo las instrucciones previas sobre combustible y puesta en marcha.

ALMACENAJE

⚠ ADVERTENCIA: Si no sigue estas instrucciones correctamente, se pueden formar depósitos en el interior del carburador que pueden provocar dificultades al momento de volver a usar la máquina o incluso ocasionar un daño irreversible en la misma.

1. Complete todas las tareas de mantenimiento. **2.** Drene el resto de combustible del tanque usando una bomba aspiradora y guárdelo. **3.** Luego de haber drenado el combustible arranque el motor. **4.** Deje el motor regulando o en ralentí hasta que se consuma el combustible restante

DESCRIPCIÓN DE COMPONENTES

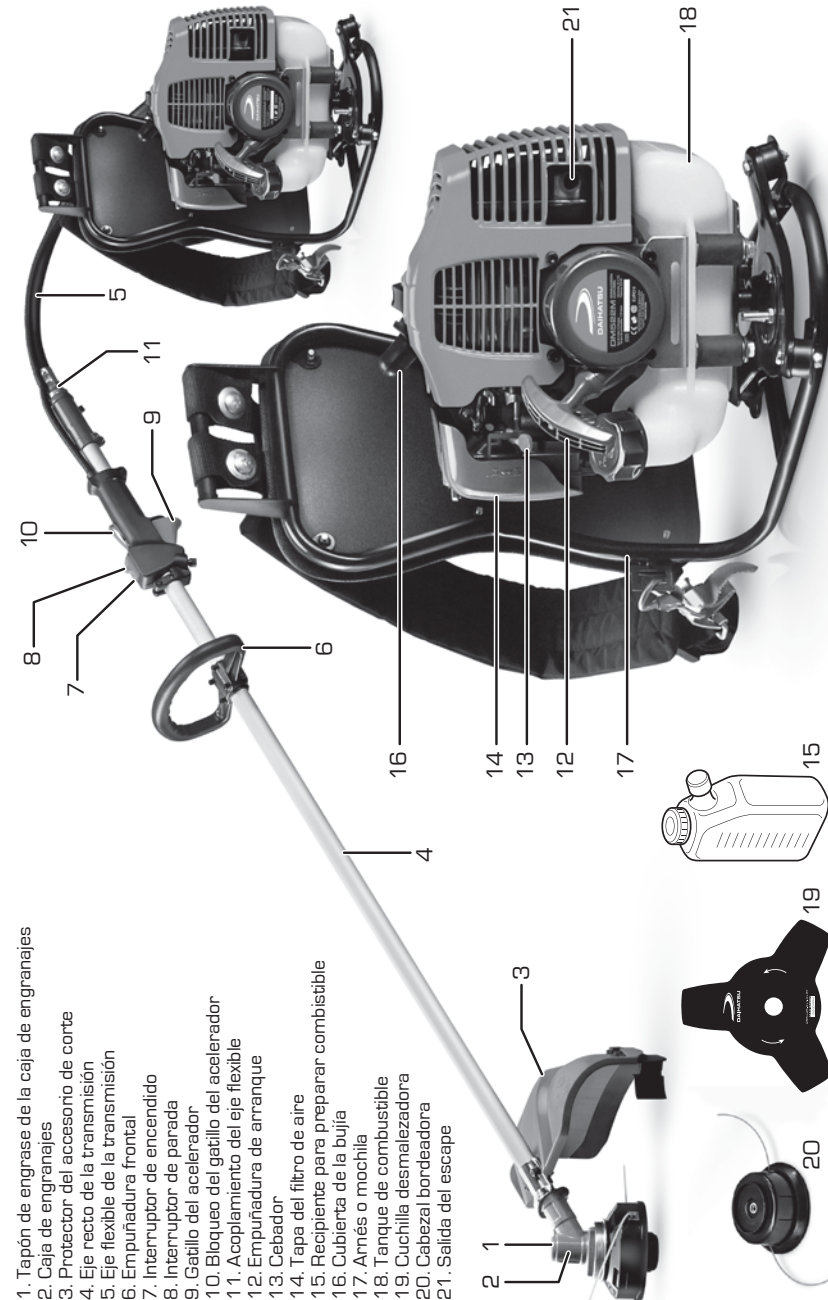

1. Tapón de engrase de la caja de engranajes
2. Caja de engranajes
3. Protector del accesorio de corte
4. Eje recto de la transmisión
5. Eje flexible de la transmisión
6. Empuñadura frontal
7. Interruptor de encendido
8. Gatillo del acelerador
9. Bloqueo del gatillo del acelerador
10. Acoplamiento del eje flexible
11. Empuñadura de arranque
12. Cebador
13. Tapa del filtro de aire
14. Recipiente para preparar combustible
15. Cubierta de la bujía
16. Armés o mochila
17. Tanque de combustible
18. Cuchilla desmalezadora
19. Cabezal bordeadora
20. Salida de escape
21. Cabezal desmalezadora

⚠ DEBIDO A POSIBLES CAMBIOS EN LAS ESPECIFICACIONES, LAS CARACTERÍSTICAS DE SU EQUIPO PUEDEN VARIAR A LAS DESCRIPTAS EN ESTE MANUAL. POR FAVOR ENTÍENDASE ACORDEMENTE.

PREPARACIÓN DEL COMBUSTIBLE

Esta herramienta está equipada con un motor de 2 tiempos, por tal motivo debe utilizar combustible mezcla (nafta + aceite). **NOTA:** No conserve la mezcla preparada por más de 30 días. **IMPORTANTE:** No use aceites de 2 tiempos en proporción 100:1, esta mezcla es totalmente inadecuada porque causaría serios daños en el motor. **ATENCIÓN:** Use únicamente contenedores para el transporte y almacenamiento de combustible aprobados para ese propósito.

Coloque medio litro de nafta en el envase suministrado con la herramienta, complete con aceite hasta la medida indicada según el tipo de aceite que vaya a utilizar. Tape y sacuda hasta lograr una mezcla homogénea. La proporción correcta es 40 partes de nafta por 1 parte de aceite sintético o semisintético, o 25 partes de nafta por 1 parte de aceite mineral para motores de 2 tiempos.

1 litro de nafta + 25 cc/ml de aceite sintético o semisintético
1 litro de nafta + 40 cc/ml de aceite mineral (motores de 2T)

NOTA: Prepare solamente la cantidad de combustible que vaya a utilizar y no conserve el sobrante por más de 30 días. Tampoco guarde la máquina por más de 30 días con combustible. Para almacenarla vacíe el tanque y el carburador.

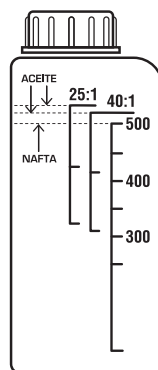

CONOCIENDO LA HERRAMIENTA

PROTECTOR DEL ACCESORIO DE CORTE (Figura 1 - página 7)

El protector del accesorio de corte evita que un objeto suelto se expulse en la dirección del operador. Examine el protector en busca de daños y reemplácelo si está dañado.

SILENCIADOR

- El silenciador mantiene el nivel de ruido al mínimo y mantiene los gases de escape lejos del operador.
- No utilice la herramienta con el silenciador dañado.
- Un silenciador dañado aumenta el nivel de ruido y el riesgo de incendio, examínelo con regularidad y tenga siempre a mano un extintor de incendios.
- No toque el motor ni el silenciador cuando el motor esté encendido.
- Un silenciador caliente puede provocar incendios.
- Tenga cuidado si utiliza la herramienta cerca de líquidos o gases inflamables.
- No toque las piezas del silenciador si detecta que está dañado. Dichas piezas pueden contener algunos productos químicos cancerígenos.

AJUSTE DE ACCESORIOS DE CORTE (Figura 2 - página 7)

⚠ ADVERTENCIA: Detenga el motor para realizar tareas de ajuste. Use guantes protectores y tenga cuidado con los bordes afilados de la cuchilla.

MANTENIMIENTO

1. Desconecte la bujía antes de realizar cualquier trabajo de mantenimiento. **2.** Controle que el arnés no esté dañado. **3.** Controle el protector del accesorio de corte en busca de daños. Cámbielo en caso de impactos o grietas. **4.** Asegúrese de que la cuchilla esté centrada, afilada y sin grietas. Toda cuchilla descentrada induce vibraciones que pueden dañar la unidad. **5.** Asegúrese que la tuerca que ajusta la cuchilla esté suficientemente apretada. **6.** Controle que la cuchilla esté rígidamente colocada. **7.** Controle todo el equipo en busca de tuercas y tornillos flojos. **8.** Utilice solamente repuestos originales Daihatsu®, el uso de cualquier otra marca de piezas anulará la garantía y posiblemente acorte la vida útil de su equipo. **9.** No guarde la unidad ni el combustible en un lugar donde pueda entrar en contacto con chispas o llamas.

AJUSTE DEL CARBURADOR

El carburador de esta herramienta ya viene ajustado de fábrica. En el caso de necesitar ajustes posteriores solicite esta tarea a un técnico capacitado.

REVISIÓN DEL SILENCIADOR

⚠ ADVERTENCIA: No utilice un producto que tenga un silenciador defectuoso. Reemplace siempre un silenciador que no funciona adecuadamente.

⚠ ADVERTENCIA: Riesgo de quemaduras o incendio. Los silenciadores con convertidores catalíticos se calientan mucho durante el funcionamiento.

⚠ ADVERTENCIA: Riesgo de incendio. El silenciador reduce el nivel de ruido e identifica los gases de escape. Los gases de escape están calientes y pueden contener chispas.

⚠ PRECAUCIÓN: La pantalla del parachispas debe reemplazarse si está dañada. No utilice la herramienta ante la ausencia o daño de la pantalla del parachispas del silenciador.

⚠ PRECAUCIÓN: Si la pantalla del parachispas está bloqueada, la herramienta se calentará demasiado. Esto dañará el cilindro y el pistón.

1. Asegúrese de que el silenciador no esté dañado y esté colocado correctamente en la herramienta. **3.** Algunos silenciadores tienen una pantalla parachispas. Limpie la rejilla del parachispas como mínimo una vez a la semana si su producto tiene este tipo de silenciador. Utilice un cepillo de alambre para realizar esta tarea.

MANTENIMIENTO DE LA BUJÍA

Controle la bujía cada 10 horas de uso y límpiela con un cepillo de bronce.

Verifique que la luz o distancia del electrodo sea de 0,635 mm y un apriete a 12-15 Nm.

Modelo de la bujía: **L8RTF. Procedimiento:** **1.** Desconecte el terminal del conector de la bujía girándola. **2.** Retire la bujía usando la llave provista. **3.** Arme en sentido inverso.

FILTRO DE COMBUSTIBLE (Figura 14 - página 16)

Cuando el motor se quede sin suministro de combustible, asegúrese de que la tapa del depósito y el filtro de combustible **(A)** no estén bloqueados.

LUBRICACIÓN DE LA CAJA DE ENGRANAJES (Figura 15 - página 16)

Asegúrese de que la caja de engranajes esté llena hasta 3/4 de su capacidad con grasa para

Muévase en una dirección donde el viento haga caer la vegetación cortada en el área despejada. Muévase por pendientes, no hacia arriba y hacia abajo.

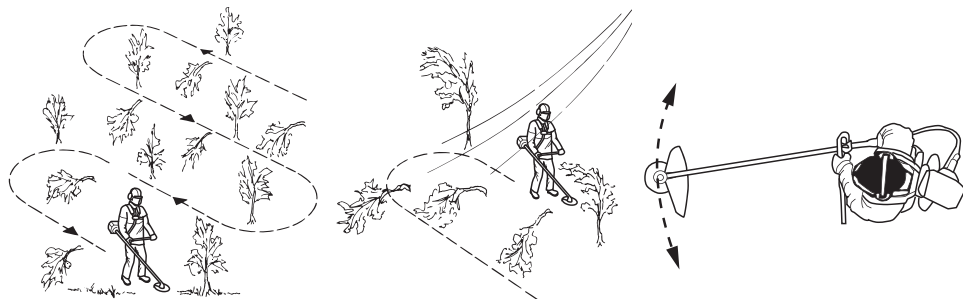

Corte y limpieza de hierba o césped con la cuchilla

1. No se debe utilizar la demalezadora para cortar tallos o ramas gruesas. **2.** Puede utilizar la cuchilla para todo tipo de hierba o césped, alto o grueso. **3.** El césped debe ser cortado con un movimiento de balanceo lateral, donde el movimiento de derecha a izquierda es el movimiento de limpieza y el de izquierda a derecha es el de retorno. **4.** Si la cuchilla está inclinada hacia la izquierda al empujar el césped, éste se acumulará en una línea, lo que facilita el rastrillado y la recolección. **5.** Intente trabajar rítmicamente. Párese firmemente con los pies separados. **6.** Deje que la copa de apoyo descansa ligeramente contra el suelo. Esto se hace para evitar que la cuchilla pueda golpear el suelo, y de este modo ayudar a reducir el riesgo de que el césped o las hierbas sueltas se enrollen en la cuchilla. Trabaje siempre a máxima velocidad y evite el material previamente cortado durante el movimiento de retorno. **8.** Detenga el motor, suelte el arnés y coloque la máquina en el suelo antes de comenzar a recoger el material acumulado.

Evite que el cabezal toque el suelo

1. Asegúrese de que la base de la cuchilla esté paralela al suelo cuando corte. **2.** No empuje el cabezal de corte hacia el suelo. El suelo y la herramienta pueden resultar dañados. **3.** No permita que el cabezal de la desmalezadora toque el suelo continuamente, puede dañarlo. **4.** Acelere a fondo cuando mueva la herramienta de un lado a otro para cortar el césped.

Para barrer la hierba

El flujo de aire de la línea de corte giratoria se puede utilizar para eliminar el césped cortado de un área. **1.** Sostenga el cabezal de corte paralelo y por encima del suelo. **2.** Aplique el acelerador a fondo. **3.** Mueva el cabezal de la desmalezador de lado a lado para barrer el césped.

MANIPULACIÓN DE LA CUCHILLA

- Use guantes de protección cuando manipule o efectúe mantenimientos en la cuchilla. • Use únicamente una cuchilla afilada. Si está desafilada tendrá tendencia a engancharse y trabarse. Reemplace la tuerca de ajuste si la rosca está desgastada, dañada o no le es fácil apretarla.
- Cuando reemplace la cuchilla use herramientas apropiadas. Utilice únicamente cuchillas Daihatsu® recomendadas por el fabricante.

- **La contratuerca tiene rosca a la izquierda.** • Para colocar el accesorio de corte, apriete la contratuerca en la dirección opuesta a la dirección de giro de la herramienta. • Para quitar la contratuerca, aflójela en la misma dirección en que gira el accesorio de corte. • Para aflojar y apretar la contratuerca, use una llave de tubo con eje largo. La flecha en la imagen muestra el área donde puede operar la llave de tubo. **⚠ ADVERTENCIA:** Cuando afloje y apriete la contratuerca existe el riesgo de lesiones. Siempre debe asegurarse de colocar los protectores de la cuchilla. **NOTA:** asegúrese de no poder girar la contratuerca con la mano. Reemplace la tuerca si nota que la rosca se ha desgastado con el uso. La contratuerca debe reemplazarse después de haberla colocado aproximadamente unas 10 veces.

BLOQUEO DEL GATILLO DEL ACELERADOR (Figura 3)

Utilice el botón de bloqueo del acelerador (A) para realizar trabajos continuos. Para desbloquearlo presione el gatillo del acelerador (B) y podrá volver a controlar la velocidad desde el mismo.



Figura 1



Figura 2

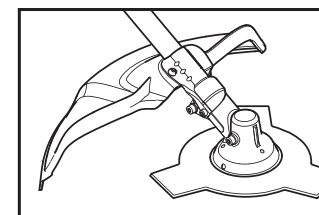

Figura 3

EQUIPO DE CORTE

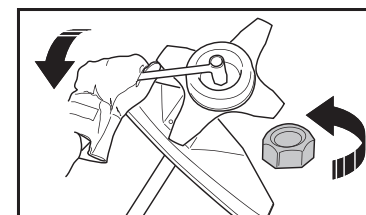
- Elija el accesorio de corte adecuado para el trabajo que vaya a realizar y otenga el máximo rendimiento de corte. • Esto incrementará la vida útil de la herramienta. • Recuerde utilizar siempre la protección recomendada para el equipo de corte. **⚠ ADVERTENCIA:** Utilice únicamente accesorios Daihatsu® con las protecciones recomendadas.
- **⚠ ADVERTENCIA:** Detenga siempre el motor antes de realizar cualquier tarea en el accesorio de corte. El mismo continúa girando incluso después de soltar el acelerador. Asegúrese de que el accesorio se haya detenido por completo y desconecte la bujía antes de comenzar a trabajar en él. **Utilice la cuchilla de tres dientes para cortar césped grueso y el cabezal porta-tanza para cortar césped fino y emproljar bordes (ver la sección "Consejos de uso").**

CABEZAL PORTA-TANZA

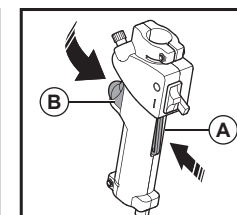
Asegúrese de que la tanza esté enrollada de manera firme y uniforme alrededor del tambor del porta-tanza para evitar vibraciones. La longitud de la línea de corte es importante. Una línea de corte muy larga requiere un mayor esfuerzo del motor que una línea de corte más corta del mismo diámetro.

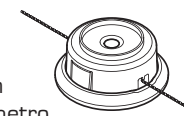

CUCHILLAS

Instale adecuadamente la cuchilla. Una instalación incorrecta puede hacer que la hoja salga despedida y lesione gravemente al operador o a los transeúntes. • Utilice siempre protección para la cabeza cuando opere la herramienta con este accesorio. • Mantenga la cuchilla bien afilada.

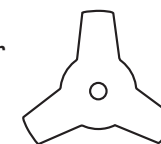

EFFECTO DE EMPUJE DE LA HOJA O CUCHILLA

El empuje de la cuchilla se produce cuando la misma golpea un objeto que no puede cortar.

- En áreas donde no es fácil ver el material que se corta aumenta el riesgo de empuje de la hoja.
- Cuando se produce esto existe el riesgo de que la herramienta o el operador se muevan fuera de su posición.
- El riesgo de empuje de la hoja aumenta cuando la hoja no está bien afilada.

MONTAJE

⚠ ADVERTENCIA: Antes de realizar el trabajo de montaje apague siempre la herramienta. La desmalezadora no debe usarse ni encenderse hasta que esté completamente ensamblada.

MONTAJE DE LA EMPUÑADURA FRONTAL

1. Quite los tornillos (Figura 4) (según modelo pueden ser 2 o 4).
2. Coloque la empuñadura alineando los orificios de ambas partes y ajuste los tornillos de modo seguro.



Figura 4

CONEXIÓN DEL LOS CABLES

1. Conecte el cable del acelerador (A) a la conexión del carburador (B) y cierre el soporte (C) (Figura 5).
2. Conecte los cables (D) de encendido y del interruptor de parada del motor (Figura 6).

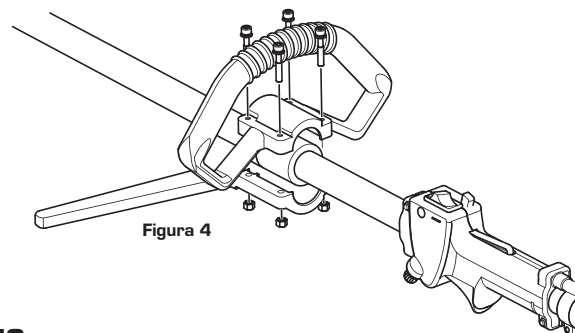

Figura 5



Figura 6

CONSEJOS PARA EL USO CORRECTO

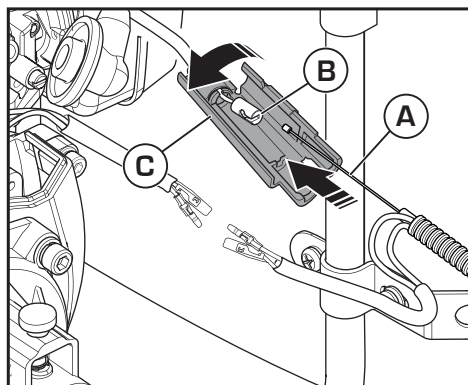
UTILICE SIEMPRE LA MÁQUINA CON EL MOTOR COLOCADO EN SU ESPALDA

MUY IMPORTANTE: Use las herramientas provistas para su armado. • Sujete la herramienta con ambas manos. Con la mano derecha sujete el mango del acelerador y con la mano izquierda la empuñadura frontal. • Opere el producto con el accesorio de corte debajo de su cintura. • Para prevenirse de daños físicos provocados por las vibraciones, no use la máquina por más de 2 horas por día y nunca por lapsos mayores a 10 minutos.

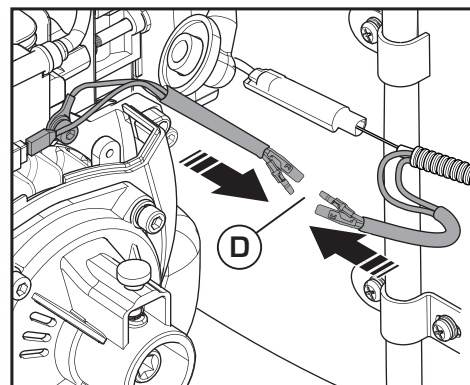
SIEMPRE Detenga el motor antes de realizar inspecciones o reparaciones (salvo ajustes de carburación). • Para prevenir golpes eléctricos no toque la bujía ni su cable cuando el motor está en marcha. • Aprenda a detener el motor antes de arrancarlo por primera vez. • Controle que los cables estén conectados y luego verifique que el interruptor de encendido y apagado funcione correctamente. • Apague el motor para corroborarlo. • Antes de usar la máquina, verifique que no existan pérdidas de combustible y que la salida del escape se encuentre liberada.

NUNCA Arranque el motor sin tener colocado un accesorio de corte en la máquina. Esto podría dañar el embrague.

BORDEADO (CABEZAL PORTA-TANZA)

PRECAUCIÓN: Antes de comenzar a cortar, asegúrese de que el protector está fijo en su lugar, el cabezal cortador tiene tanza y la llave Allen de 4 mm ha sido retirada. Cuando trabaje recuerde usar anteojos de seguridad, protector auditivo, guantes y calzado adecuado.

1. Mueva el cabezal bordeador de izquierda a derecha. Si lo hiciera a la inversa durante el corte el cabezal le arrojaría los objetos hacia usted.
2. Retroceda por la zona antes de avanzar para cortar otro sector. Si el césped está muy alto o duro, puede hacer pasadas de corte de la mitad de la capacidad total por pasada.

DESMALEZADO (CUCHILLA)

Proceda del mismo modo que con el cabezal bordeador, pero en este caso sea mucho más cuidadoso ya que está utilizando una cuchilla muy filosa.

PRECAUCIÓN: Antes de usar la máquina controle que la cuchilla haya quedado bien colocada.

Muévase siguiendo un patrón regular por el área de trabajo

- Mueva la herramienta completamente hacia la izquierda y hacia la derecha, para despejar un ancho de 4 a 5 m en cada vuelta.
- Muévase siempre en una dirección en la que no cruce zanjas y obstáculos más de lo necesario.



Figura 9



Figura 10

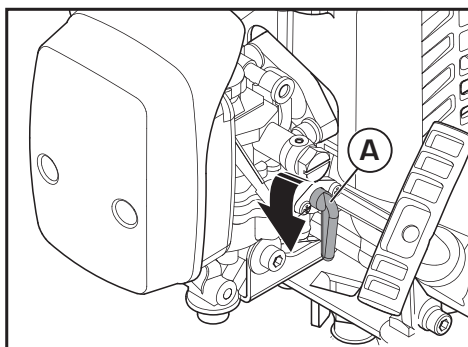

Figura 11

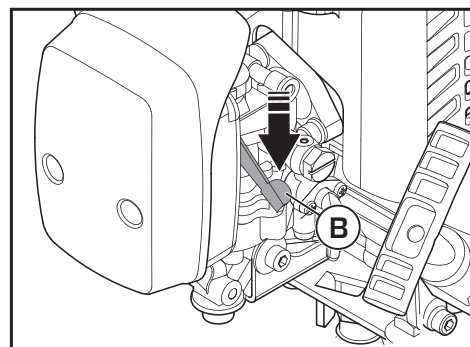

Figura 12

AJUSTE DE LA VELOCIDAD DE RALENTÍ

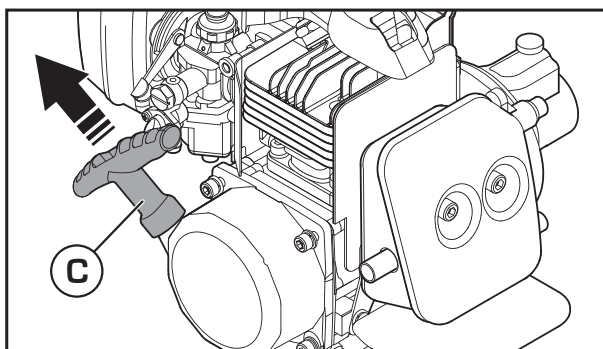
El ralentí debe ajustarse cuando el motor tiende a apagarse o no se observan diferencias de velocidad al usar el acelerador. El ajuste se realiza después de arrancar el motor y dejándolo funcionar en ralentí durante varios minutos, mediante el tornillo (F) (Figura 13).

Gírelo en el sentido de las agujas del reloj para aumentar las rpm del motor, y en sentido contrario para disminuirlas.

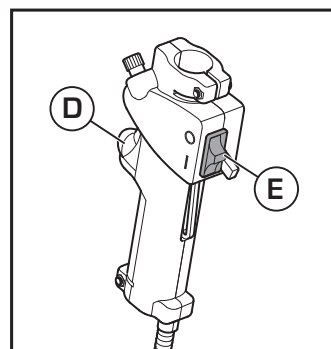

Figura 13

MONTAJE DEL PROTECTOR Y DE LA CUCHILLA

⚠ PRECAUCIÓN: Utilice únicamente la protector suministrado con la herramienta.

1. Coloque el protector del accesorio de corte (A) en el eje y apriete los tornillos (L).
2. Instale el disco impulsor (B) en el eje de salida. **3.** Gire el eje de salida hasta que uno de los orificios del disco impulsor se alinee con el orificio de la caja de engranajes. **4.** Coloque el pasador de bloqueo (C) en el orificio para bloquear el eje. **5.** Coloque la cuchilla (D), la brida de soporte (G) y la copa de soporte (F) en el eje de salida. **NOTA.** Coloque la copa de soporte (F) en el eje de salida con el lado no plano contra la hoja. **6.** Instale la tuerca (E). Sostenga el eje de la llave cerca del protector de la hoja tanto como sea posible. Para apretar la tuerca, debe girar la llave en el sentido opuesto de rotación de la cuchilla. **NOTA:** rosca a la izquierda.

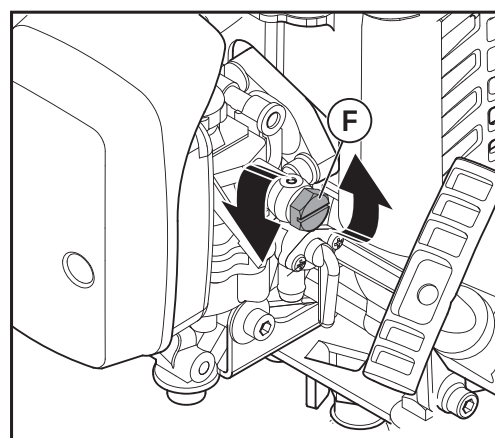
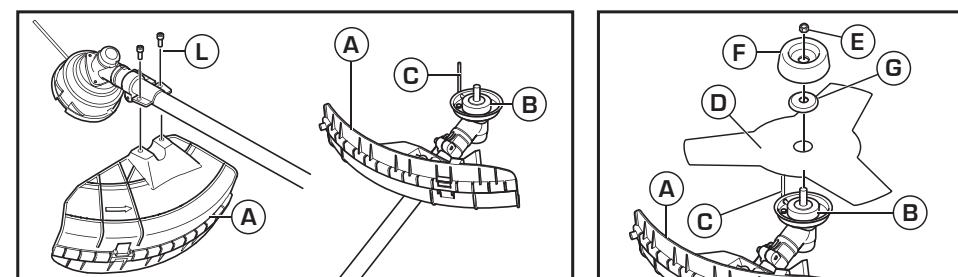

⚠ ADVERTENCIA: Si utiliza la herramienta con una cuchilla, primero instale la empuñadura frontal, la protección de la hoja y el arnés o mochila de manera correcta.

⚠ ADVERTENCIA: Si no instala la cuchilla de manera correcta, tal y como se indica, puede causar lesiones. Asegúrese de que la sección elevada del disco impulsor o brida de soporte, encaje correctamente en el orificio central de la cuchilla.

MONTAJE DEL CABEZAL PORTA-TANZA

1. Fije la protección (A) al eje con los pernos (L). **2.** Conecte el disco impulsor (B) y la brida de soporte (G) al eje de salida. **3.** Gire el eje de salida hasta que el orificio del disco impulsor se alinee con el orificio de la caja de engranajes. **4.** Coloque el pasador de bloqueo (C) en el orificio para bloquear el eje. **5.** Gire el cabezal de corte (H) en sentido antihorario.

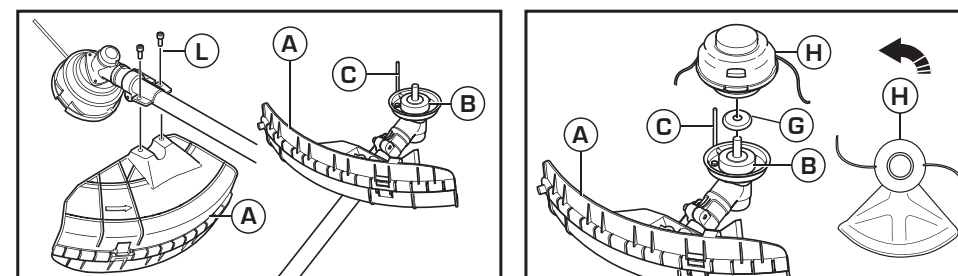

AJUSTE EL ARNÉS O MOCHILA

⚠ ADVERTENCIA: La desmalezadora debe estar correctamente sujeta a la mochila o arnés. No utilice una mochila defectuosa. Verifique el estado de las correas antes de colocársela.

1. Colóquese la mochila o arnés. **2.** Ajústela a una posición cómoda de trabajo. **3.** Ajuste las correas laterales hasta que el peso sea el mismo en ambos hombros. **4.** Ajuste el arnés hasta que el accesorio de corte esté paralelo al suelo. **5.** Deje que el accesorio de corte permanezca ligeramente apoyado en el suelo. Y luego ajuste la abrazadera del arnés para equilibrar la desmalezadora correctamente. **NOTA.** si utiliza una cuchilla, debe mantener un equilibrio de aproximadamente 10 cm sobre el suelo para evitar que la cuchilla golpee sobre el mismo.

MONTAJE DE LOS EJES DE TRANSMISIÓN

CONEXIÓN DEL EJE FLEXIBLE CON EL EJE RECTO (Figura 7): **1.** Quite el perno (A) de la junta del acoplamiento del eje (B). **2.** Alinee la ranura (C) del eje flexible con el orificio de la rosca y apriete el tornillo. **3.** Gire el eje flexible (D) en el extremo opuesto del mismo (E) para instalarlo en la junta (B) firmemente. **IMPORTANTE:** Después de conectar ambos ejes entre sí, tire con las dos manos para asegurarse de que no se desconecten.

CONEXIÓN DEL EJE FLEXIBLE AL MOTOR (Figura 8): **1.** Coloque el eje flexible (E) de forma recta y alínelo (D) con el orificio angular (G) en el costado del tambor del motor. **2.** Instale el eje flexible (E) en la carcasa del embrague (F). Asegúrese de que el orificio (H) del extremo del mismo apunte directamente hacia arriba. **3.** Cuando el orificio (H) se alinee directamente debajo del tapón (I), el mismo bajará (escuchará un clic), lo que significa que el tapón ha bloqueado el eje. **NOTA.** Si no logra bloquearlo en su posición, extráigalo. Gire el eje flexible un poco e intente bloquearlo nuevamente. Después de bloquear el eje flexible en su posición, tire del mismo para asegurarse de que el tapón funcione correctamente.



Figura 7



Figura 8

OPERACIÓN Y FUNCIONAMIENTO

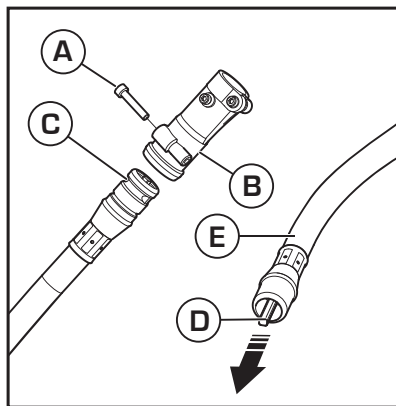
ANTES DE COMENZAR

• Cada vez que utilice la herramienta, verifique que no haya fugas en el sistema de combustible, que el equipo esté en perfecto estado y que los dispositivos de seguridad y los accesorios de corte estén completos y atornillados firmemente. • Verifique que la correa de transporte y el cinturón estén bien sujetos a la mochila. • Ajuste la correa de transporte de modo que la placa trasera de la mochila apoye de manera firme y segura sobre su espalda. • Cargue el tanque con combustible con la mezcla de nafta y aceite al aire libre o en habitaciones suficientemente ventiladas.

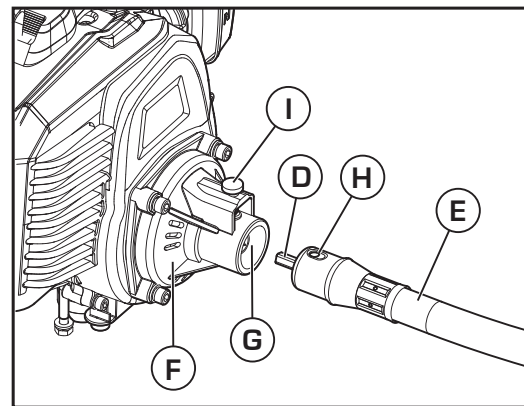

ADVERTENCIA: Siempre apague el motor antes de repostar. Nunca agregue combustible a una máquina con el motor en marcha o caliente.

ARRANQUE DEL MOTOR EN FRÍO

Con la máquina ensamblada correctamente, arranque el motor de la siguiente manera:

1. Coloque la máquina sobre una superficie dura y nivelada. **2.** Coloque el interruptor de encendido en la posición encendido "I". **3.** Abra la válvula del tanque de combustible (A) girando la perilla a la posición vertical (Figura 9 - página 12). **4.** Coloque la palanca del cebador (B) en la posición cerrado | \ (Figura 10 - página 12). **5.** Tire de la empuñadura de arranque (C) (Figura 11 - página 12) hasta sentir un punto de resistencia (aproximadamente 5 cm). Luego tire con firmeza por unas 4 veces. La máquina debe arrancar. **6.** Una vez arrancado el motor coloque la palanca del cebador en la posición abierto | / y espere que el motor se caliente por aproximadamente 10 segundos. **7.** Si el motor no arranca repita los pasos 5 y 6 descritos anteriormente.

NOTA: Siempre tire del cable de arranque en línea recta. Si tira en cualquier otro ángulo, se producirá una fricción innecesaria desgastando más rápido el cordel.

ARRANQUE CON EL MOTOR CALIENTE (menos de 15 minutos de su último uso)

1. Coloque el interruptor de encendido en "I". **2.** Abra la válvula del tanque de combustible (A) girándola a la posición vertical. **3.** Tire de la empuñadura de arranque unos 10 centímetros (hasta sentir resistencia) y luego tire enérgicamente del cordel de arranque. La máquina debe arrancar con 1 o 2 tirones.

PARADA DEL MOTOR (Figura 12 - página 12)

Procedimiento de parada de emergencia. Cuando sea necesario detener el motor inmediatamente, PRESIONE el interruptor (E) a la posición de APAGADO "O".

Procedimiento normal: solo debe soltar el control del acelerador (D) de modo que el motor funcione en modo de ralentí. Finalmente mueva el interruptor de encendido (E) a la posición "O".